

振り子の重り

本体

# トリップぶるる

## 作り方

- ① A4の厚紙に、両面印刷で出力する。  
——にあわせて、外側をハサミやカッターで切る。次に内側の実線をカッターで切る。
- ② ヤマオリとタニオリセンにあわせて、折り目をつける。
- ③ 振り子の重りを取付けます。(取付け方は下図を参照)
- ④ 両面テープで固定したら完成。

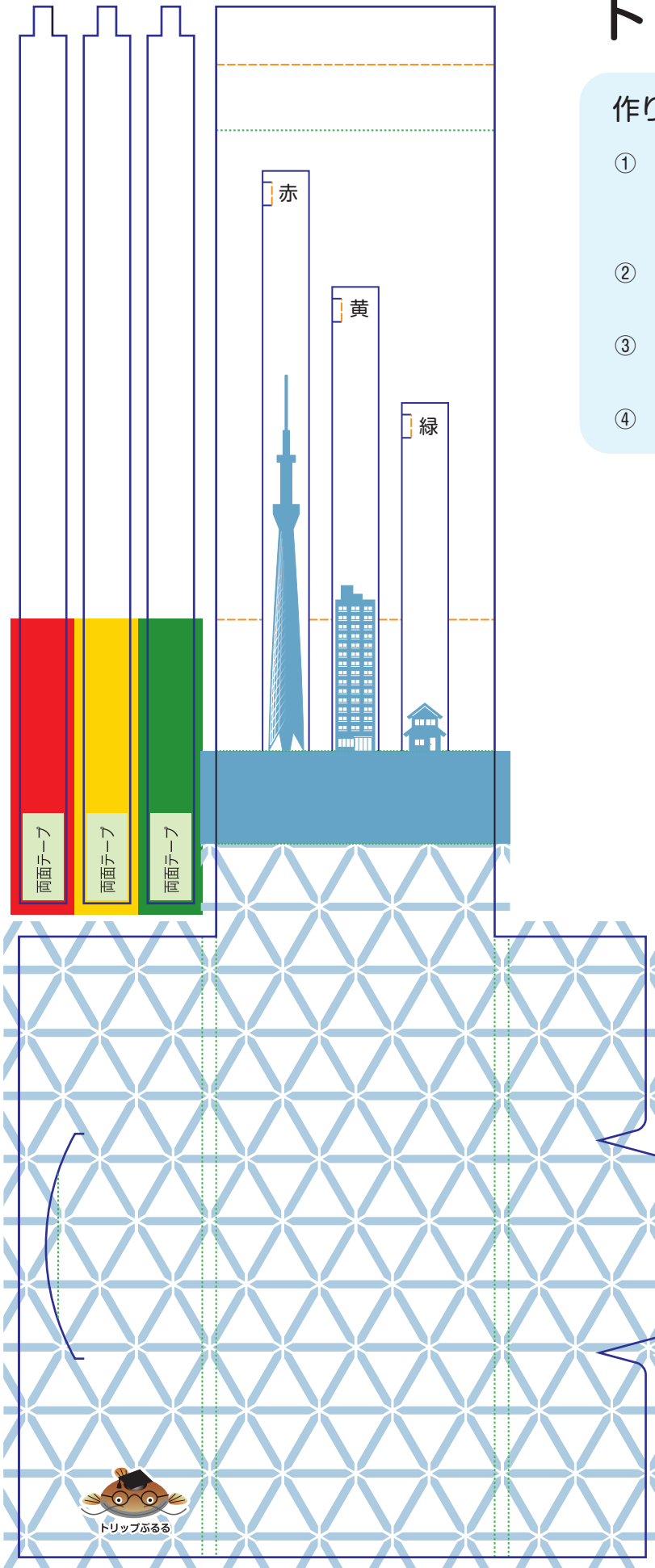

- ① 図の様に折ります。

・青色面(裏面)を上にして折る。

**注意** 振り子を折らない。

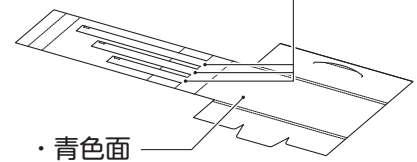

- ② 振り子の重りを取付けます。

・長い振り子から「赤」「黄」「緑」の順に取付。



- ③ 両面テープで固定します。

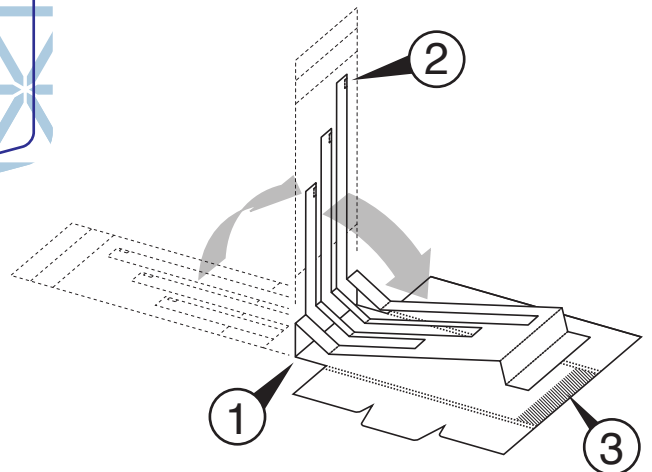

- 切る
- - - - タニオリ
- ..... ヤマオリ

## 使用方法

### 実験してみよう

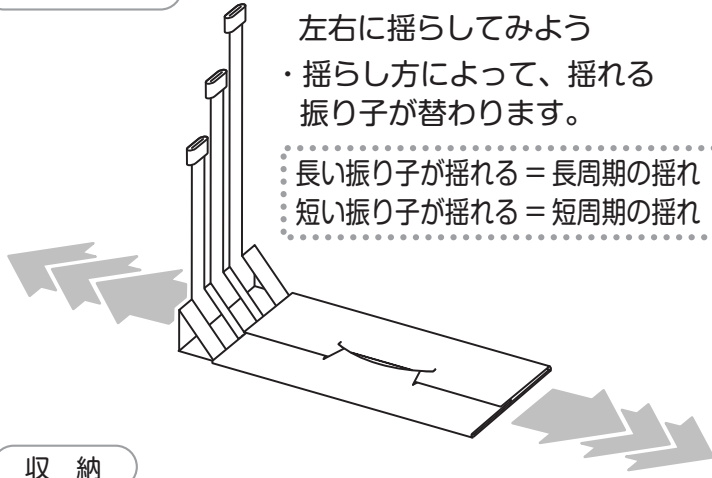

左右に揺らしてみよう

- ・揺らし方によって、揺れる振り子が替わります。

長い振り子が揺れる = 長周期の揺れ  
短い振り子が揺れる = 短周期の揺れ

### 収納

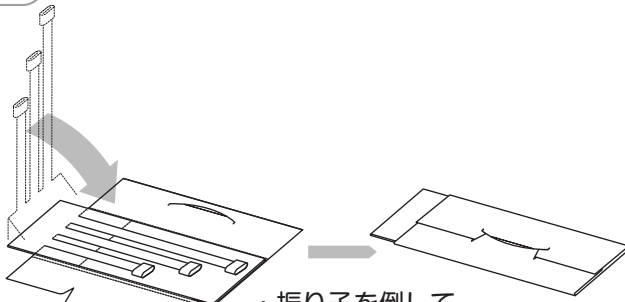

- ・振り子を倒して、扉を畳む。

両面テープ

